

Beskrivelse

- 2-delt kugleventil med flanger i stål GS C25
- Kugle og spindel i rustfrit stål AISI 316
- Tilslutning med DIN flanger
- Fuldt gennemløb
- Udblæsningsikker antistatisk spindel
- Fire Safe konstruktion
- Sæderinge i teflon PTFE
- Trykklasse:
- DN 15 - 50 PN 40
- DN 65 - 200 PN 16

Anvendelse

- Velegnet til f.eks. gas, brændstof, olie, luft, procesvand, varme, køl
- Som serviceventil eller med aktuator som operativ ventil

Godkendelser og certificering

- ISO by BVQI
- PED 97/23/EC by BVQI
- CE 0056
- ATEX II 2 G D c
- Fire safe API 6D
- DG 2368
- TA-Luft by TÜV
- GOST-R
- SIL 3
- 3.1 certifikat på alle ventiler

Tilbehør/varianter

- Udført i rustfrit stål type 516 / 540 IIT
- Iht. ANSI 150 / 300 lbs
- Lang byggelængde, type 316 / 340
- Sæderinge i andre materialer

Kugleventil i stål

DN	PN	Beskrivelse	Vare nr.
15	40	540 AIT	41 9564.004
20	40	540 AIT	41 9564.006
25	40	540 AIT	41 9564.008
32	40	540 AIT	41 9564.010
40	40	540 AIT	41 9564.011
50	40	540 AIT	41 9564.012
65	16	516 AIT	41 9564.013
80	16	516 AIT	41 9564.014
100	16	516 AIT	41 9564.016
125	16	516 AIT	41 9564.017
150	16	516 AIT	41 9564.018
200	16	516 AIT	41 9564.020

41 9564.011

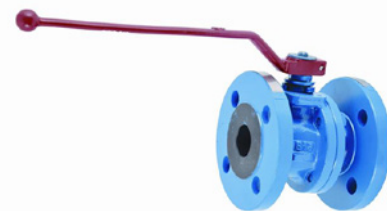

Tryk- og temperaturtabel:

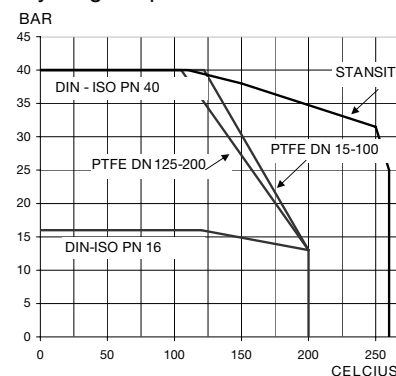

Spindelforlænger

DN	Højde mm	Materiale	Beskrivelse	Vare nr.
15 - 25	100	Stål	Spindelforlænger	41 9500.308
32	100	Stål	Spindelforlænger	41 9500.310
40 - 50	100	Stål	Spindelforlænger	41 9500.312
65	100	Stål	Spindelforlænger	41 9500.613
80	100	Stål	Spindelforlænger	41 9500.614
100	100	Stål	Spindelforlænger	41 9500.616
125	100	Stål	Spindelforlænger	41 9500.617
150	100	Stål	Spindelforlænger	41 9500.618

Reservedelssæt

DN	Beskrivelse	Vare nr.
15	Standard reservedelssæt i PTFE	41 9562.404
20	Standard reservedelssæt i PTFE	41 9562.406
25	Standard reservedelssæt i PTFE	41 9562.408
32	Standard reservedelssæt i PTFE	41 9562.410
40	Standard reservedelssæt i PTFE	41 9562.411
50	Standard reservedelssæt i PTFE	41 9562.412
65	Standard reservedelssæt i PTFE	41 9562.413
80	Standard reservedelssæt i PTFE	41 9562.414
100	Standard reservedelssæt i PTFE	41 9562.416
125	Standard reservedelssæt i PTFE	41 9562.417
150	Standard reservedelssæt i PTFE	41 9562.418
200	Standard reservedelssæt i PTFE	41 9562.420

DN	Beskrivelse	Vare nr.
15	Reservedelssæt i Stansit, for høj temperatur og slidende medie	41 9563.604
20	Reservedelssæt i Stansit, for høj temperatur og slidende medie	41 9563.606
25	Reservedelssæt i Stansit, for høj temperatur og slidende medie	41 9563.608
32	Reservedelssæt i Stansit, for høj temperatur og slidende medie	41 9563.610
40	Reservedelssæt i Stansit, for høj temperatur og slidende medie	41 9563.611
50	Reservedelssæt i Stansit, for høj temperatur og slidende medie	41 9563.612
65	Reservedelssæt i Stansit, for høj temperatur og slidende medie	41 9563.613
80	Reservedelssæt i Stansit, for høj temperatur og slidende medie	41 9563.614
100	Reservedelssæt i Stansit, for høj temperatur og slidende medie	41 9563.616
125	Reservedelssæt i Stansit, for høj temperatur og slidende medie	41 9563.617
150	Reservedelssæt i Stansit, for høj temperatur og slidende medie	41 9563.618
200	Reservedelssæt i Stansit, for høj temperatur og slidende medie	41 9563.620

Mål - Vægt - KV - Drejningsmoment

DN	Ventil mål i mm.							Topflange mål i mm.								Vægt kg. PN 16/40	KV m ³ /h	Moment i NM ved max diff.tryk	
	ØP	L	A	h	M	H	N	ØA	B	C	ØD	F	M	I	J			PN 16	PN 40
15	15	115	53	46	166	112		35	11,5	6,5	50	M6	1,5	12	9	2,8	20	8	10
20	20	120	52	53	166	120		35	15	9	50	M6	1,5	12	9	3,6	40	10	14
25	25	125	54	58	166	132		35	24	10	50	M6	1,5	12	9	5	75	15	16
32	32	130	54	54	212	163			32	12,2	50	M6	1,5	16	12	7	130	22	25
40	40	140	55	76	212	193		55	39,5	17,5	70	M8	3	18	13	9	170	25	30
50	50	150	61	83,5	212	200		55	42	18	70	M8	3	18	13	12	270	40	55
65	65	170	75	97	350	220		55	44	18	70	M8	3	22	16	16/17	550	55	80
80	80	180	81,5	111	450	235		70	44	18	102	M10	3	23	18	22/23	1000	85	130
100	100	190	90	133	465	226	118	70	56	28	102	M10	3	28	20	32/35	1650	130	150
125	125	325	120	156	715	245	138	85	56	28	125	M12	3	35	25	52,5/57	3000	180	240
150	151	350	135	183	774	295	160	85	66	38	125	M12	3	40	29	76/83,5	4200	250	480
200	203	400	200	233		565	208	100	70	37	140	M16	4	45	32	111	9000	580	

Komponentliste

Pos.	Stk.	Detalje	AIT	IIT
1	1	Hus	GS C25	AISI 316
2	1	Flange	GS C25	AISI 316
3	1	Kugle	AISI 316	
4	1	Spindel	AISI 316	
5	2	Sæderinge	PTFE	
6	1	Håndtag	Coated stål	
7	1	Spindelmøtrik	Stål	AISI 303
8	2	Fjeder	Stål	
9	1	Stopskive	Stål	AISI 304
10	1	Spindelbøvningsring	AISI 303	AISI 316
11		Spindelpakning	PTFE	
12	1	Spiralring	PTFE og grafit	
13	1	Huspakning	PTFE	
14		Anslag	Stål	Rustfri stål
15		Bolt	DIN 933 A2 / AISI 304	
16	1	Spindelbolt	DIN 933 5.6	Din 933 A2
17	1	Spændeskive	Stål	AISI 304
18	1	Skive	PTFE + 25% G.F.	
19	2	Antistatisk anordning	Rustfri stål	
28		Møtrik	DIN 934 8	DIN 934 A2
41	1	Tallerkenfjedre	Stål	AISI 304
51	1	Skive	PTFE + 50% S.S.	
89	1	ID mærke	Rustfri stål	

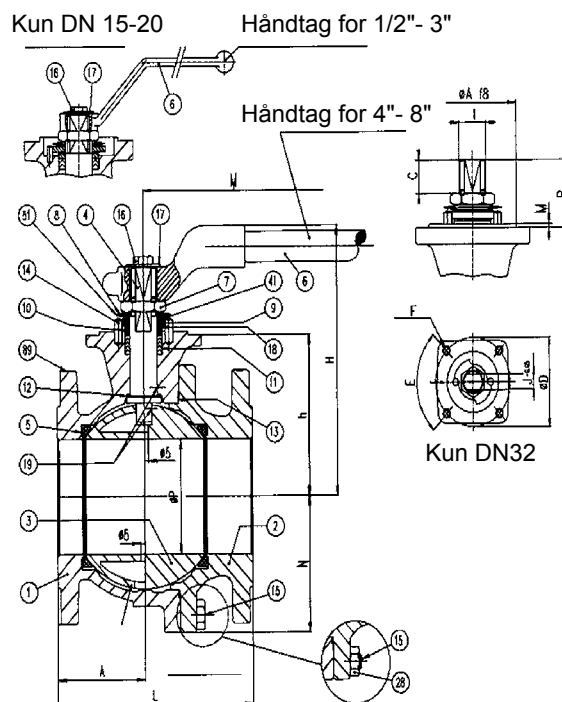

Frigørelsesmomentet er udregnet for PTFE sæderinge, ved max diff.tryk. og rene medier. Ved dimensionering af aktuator tillæg da altid, som sikkerhedsfaktor, 30% til det opgivne moment.

Tillæg yderligere 15% ved tørre gasformige medier og demineraliseret vand.

Tillæg yderligere 20% ved slam og slidende medier.